

QUANTUM

Version

Quantum - 600 m3/h

Collection

Системи за готвене

EAN код

8034122359762



Снимката е само за информация
Може да не отговаря на избрания модел

ХАРАКТЕРИСТИКИ

Индикатори за остатъчна топлина
Функция за поддържане на топлина
9 нива за готвене + функция **"Power"** (по-силна от **Boost**)
Сензор за засичане на съд
Таймер
"Safety" бутон / **"Safety lock"** функция
Функция **"Double Bridge"**
Автоматичен таймер за изключване
Система за контрол на хранването с **3** нива: **2.8 kw, 3.5 kw, 7.4 kw**
Безчетков мотор
Touch screen контрол с **LED** дисплей
Индикатор за поддръжка на **Carbon.Zeo**/Метален филтър
Индикатор за поддръжка на **Carbon.Zeo** филтър
Черно керамично стъкло **Schott**
Рамка от черна стомана на абсорбиращата зона
Автоматичен режим (Скоростта на абсорбация автоматично се наглася към силата на готвене)
4 зони за готвене с **"Flex Surface"** технология

ТЕХНИЧЕСКИ ХАРАКТЕРИСТИКИ

Тип монтаж
Вградени аспиратори в плот
Размери
84 cm
Финишинг
Черно стъкло Schott
Мотор
600 m³/h
Тип управление
Сензорно управление
Степени на мощност
9

ТЕГЛО И ОБЕМ НА ОПАКОВКАТА

Брутно тегло
34 kg
Нетно тегло
27.9 kg
Обем
0.24 m³
Размер на опаковката
Дължина
1055 mm
Височина
375 mm
Дълбочина
610 mm

Свързване и консумация

Максимална консумация
7560 W
Напрежение
220-240V
Честота
50-60Hz

ТЕХНИЧЕСКИ ХАРАКТЕРИСТИКИ НА МОТОРА

Максимален капацитет на аспириране
495 m³/h
I.E.C. 61591
Максимално ниво на шум
69 dB(A)re1pW
I.E.C.60704-2-13
Максимално налягане
640 Pa
Максимална мощност на мотора
131 W
Енергиен клас
A+

ДОПЪЛНИТЕЛНИ

АКСЕСОАРИ

KACL.155#NF

Kit: Quantum Black frame

KACL.930

Kit filters Carbon.Zeo

KACL.931

Filters Carbon.Zeo - Spare

KACL.951

Underbase Slim filter unit (h60mm)

KACL.955

Base grid (underbase Slim filter unit - h60mm)

QUANTUM

Version

Quantum - 600 m³/h

Collection

Системи за готвене

EAN код

8034122359762

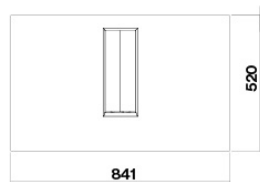
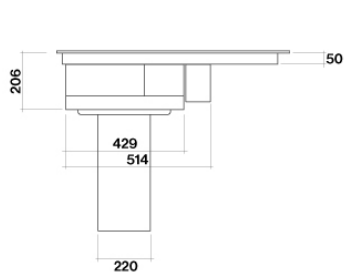

front view

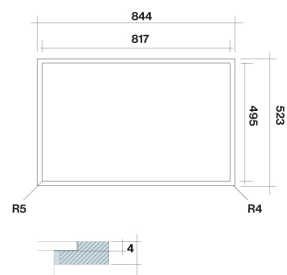

flush installation

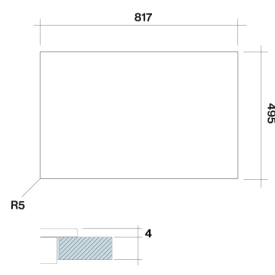

over top installation

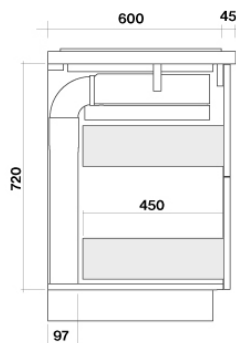

installation on a 60 cm top

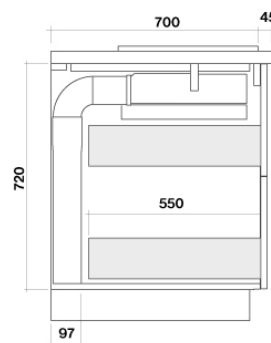

installation on a 70 cm top

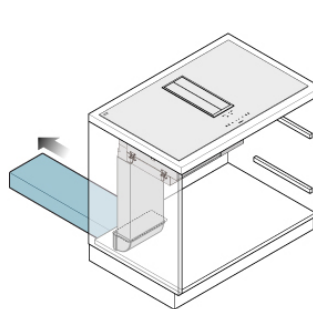

ducted version

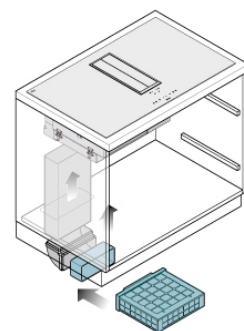

recirculating version KACL.930

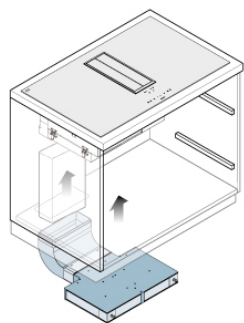

recirculating version KACL.951

QUANTUM

Version

Quantum - 600 m³/h

Collection

Системи за готвене

EAN код

8034122359762

Технически Характеристики на мотора

Мощност на мотора	1	5	9	10
Ниво на шум dB(A)re1pW- I.E.C.60704-2-13	46	-	64	69
Капацитет (m ³ /h) I.E.C.61591	170	310	390	495
Максимално налягане	80	220	420	640
Мощност на мотора	11	32	74	131
Въздуховод	220x90	220x90	220x90	220x90

Капацитет / Налягане

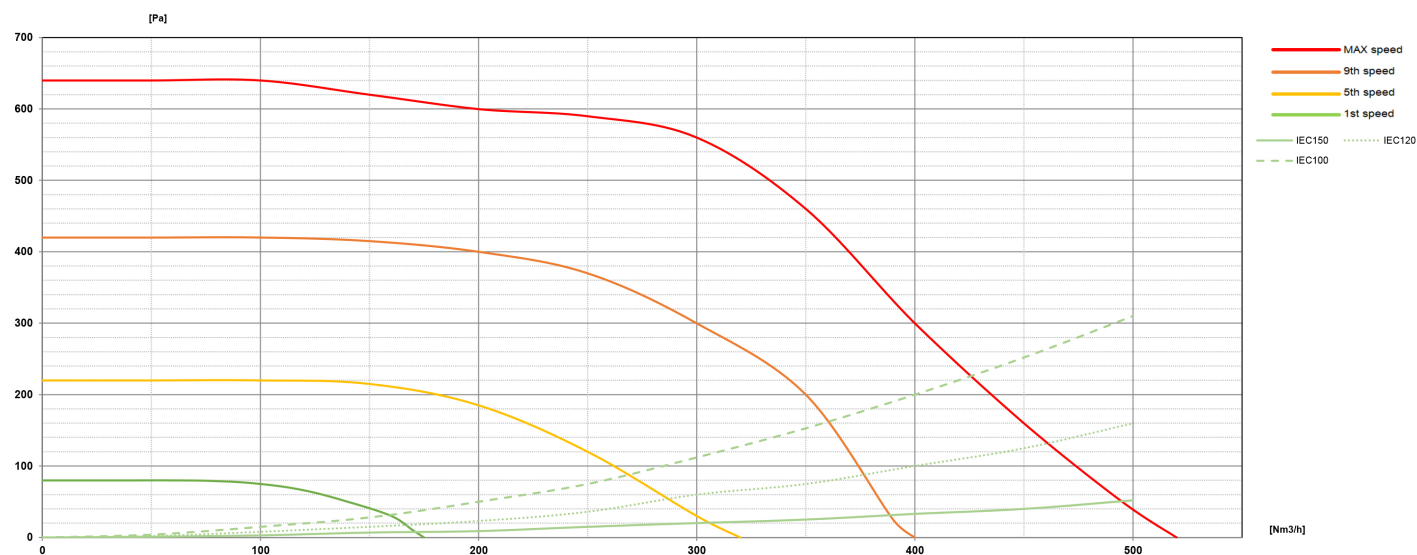

QUANTUM

Version

Quantum - 600 m3/h

Collection

Системи за готвене

EAN код

8034122359762

Енергиен етикет

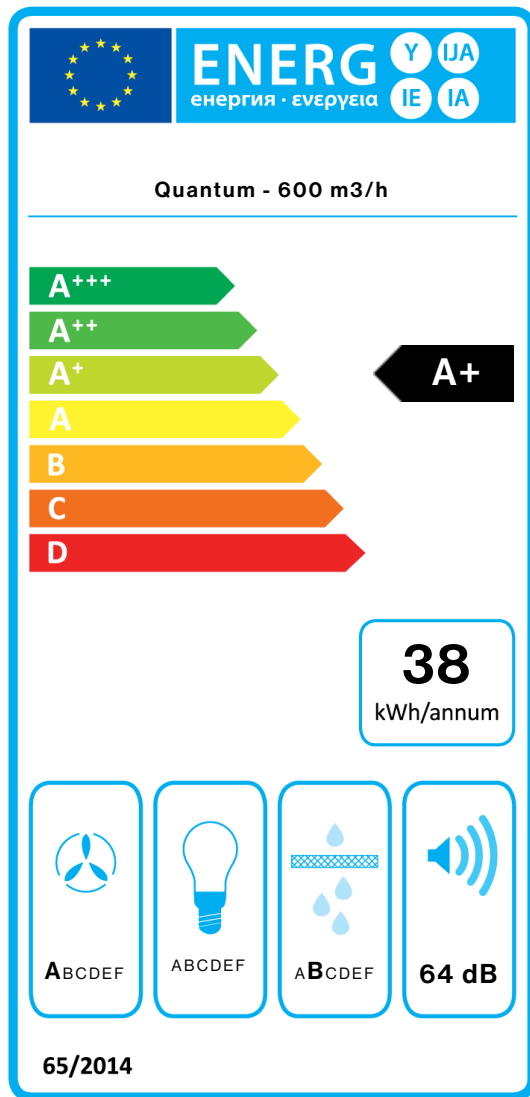

PF		
S	Falmec Spa	
M	Quantum - 600 m3/h	
AEC	38,3	kWh/a
EEC	A+	
FDE	33,1	
FDEC	A	
LE	0,0	
LEC		
GFE	87,0	
GFEC	B	
Qmin	170,0	m ³ /h
Qmax	390,0	m ³ /h
Qboost	495,0	m ³ /h
SPEmin	46	dBa
SPEmax	64	dBa
SPEboost	69	dBa
PO	-	W
PS	0,48	W
PI		
F	0.8	
EEl	43,8	
Qbep	267,0	m ³ /h
Pbep	584	Pa
Qboost	495,0	m ³ /h
Wbep	131,0	W
WL	0,00	W
Emiddle	0	lex
Lwa-SPEmax	64	dBa